

XPS™

VODIČ ZA INSTALACIJU



XPS™

VODIČ ZA INSTALACIJU

Regulatorni model: D03M

Regulatorni tip: D03M004

Napomene, oprezi i upozorenja

 **NAPOMENA:** NAPOMENA naznačuje važne informacije koje vam pomažu da svoje računalo koristite na bolji način.

 **OPREZ:** OPREZ naznačuje moguće oštećenje hardvera ili gubitak podataka i objašnjava kako izbjeći neki problem.

 **UPOZORENJE:** UPOZORENJE naznačuje moguće oštećenje imovine, osobne ozljede ili smrt.

Ova stavka uključuje tehnologiju za zaštitu autorskih prava koju štiti Zavod za patente u SAD-u i ostala prava intelektualnog vlasništva tvrtke Rovi Corporation. Povratni inženjering i rastavljanje strogo su zabranjeni.

Informacije u ovom dokumentu podložne su promjeni bez prethodne najave.

© 2010-2011 Dell Inc. Sva prava pridržana.

Bilo kakvo umnožavanje ovih materijala bez pismenog dopuštenja tvrtke Dell Inc. strogo je zabranjeno.

Trgovački znakovi korišteni u ovom tekstu: Dell™, logotip DELL, XPS™, Solution Station™, i DellConnect™ su trgovački znakovi tvrtke Dell Inc.; Intel® je registrirani trgovački znak, a Core™ je trgovački znak tvrtke Intel Corporation u SAD-a i drugim zemljama; AMD® je registrirani trgovački znak tvrtke Advanced Micro Devices, Inc.; Microsoft®, Windows® i logotip start gumba Windows su ili trgovački znakovi ili registrirani trgovački znakovi tvrtke Microsoft Corporation u Sjedinjenim Američkim Državama i/ili drugim zemljama; Blu-ray Disc™ is a trademark of the Blu-ray Disc Association; Bluetooth® je registrirani trgovački znak u vlasništvu tvrtke Bluetooth SIG, Inc., a tvrtka Dell ga koristi pod licencom.

Ostali trgovački znakovi i nazivi koji se možda koriste u ovom dokumentu odnose se ili na entitete koji su vlasnici tih znakova i naziva ili na njihove proizvode. Dell Inc. odriče se bilo kakvih vlasničkih interesa za navedene zaštitne znakove i zaštićene nazive, osim vlastitih.

Sadržaj

Postavljanje stolnog računala XPS5

- Podizanje vašeg računala 6
- Prije postavljanja vašeg računala 7
- Priključivanje zaslona 8
- Priključite tipkovnicu i miš 10
- Priključite mrežni kabel (opcionalno)11
- Priključak kabela za napajanje12
- Pritisnite gumb za uključivanje12
- Postavljanje operacijskog sustava13
- Izrada medija za obnovu sustava
(preporučeno)14
- Postavljanje TV prijamnika(opcionalno)15
- Povezivanje na Internet (opcionalno)15

Korištenje stolnog računala XPS. . . .18

- Pregled funkcija s prednje strane18
- Pregled funkcija odozgo 20

- Pregled funkcija na stražnjoj strani 24
- Stražnji priključci 26
- Funkcije softvera 28
- Dell Dock 29
- Sigurnosne kopije podataka na
Dell DataSafe Online 30

Rješavanje problema31

- Šifre zvučnih signala31
- Problemi s mrežom 32
- Problemi s napajanjem 33
- Problemi s memorijom 34
- Problemi sa zaključavanjem i softverom35

Korištenje alata za podršku 38

- Centar za podršku tvrtke Dell 38
- My Dell Downloads
(preuzimanja za Dell) 39

Sadržaj

Poruke sustava	40	Pronađite još informacija i izvora	62
Rješavanje hardverskih problema	42	Specifikacije	64
Dell Diagnostics	42	Dodatak	69
Vraćanje operacijskog sustava . . .	45	Informacije za NOM ili Official Mexican Standard (samo za Meksiko).	69
Vraćanje sustava.	46	Indeks.	70
Dell DataSafe Local Backup	47		
Medij za obnovu sustava.	50		
Dell Factory Image Restore.	51		
Dobivanje pomoći	53		
Tehnička i korisnička podrška	54		
DellConnect	54		
Online usluge	55		
Automatizirana usluga za status narudžbe.	56		
Informacije o proizvodu	56		
Vraćanje stavki radi popravka pod jamstvom ili kredita	57		
Prije nego nazovete	59		
Kontaktiranje tvrtke Dell	61		

Postavljanje stolnog računala XPS

Ovaj odlomak pruža informacije o postavljanju vašeg stolnog računala Dell XPS 8300.

 **UPOZORENJE:** Prije nego započnete bilo koji postupak u ovom odlomku, pročitajte sigurnosne upute koje ste dobili s računalom. Dodatne sigurnosne informacije potražite na početnoj stranici za sukladnost sa zakonskim odredbama na www.dell.com/regulatory_compliance.

Podizanje vašeg računala

Kako biste osigurali sigurnost i izbjegli bilo kakvo oštećenje na svom računalu, podižite ga držeći točke za podizanje s prednje i stražnje strane računala.

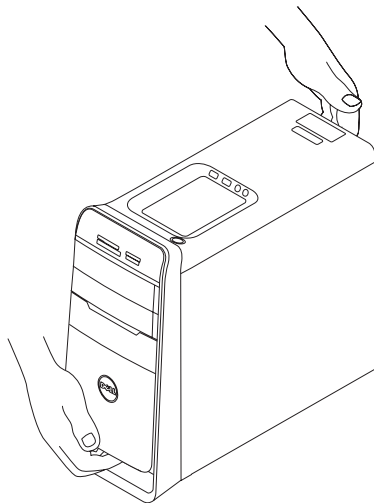

Prije postavljanja vašeg računala

Kada pozicionirate svoje računalo, vodite računa da imate lagan pristup izvoru napajanja, prikladno prozračivanje i ravnu površinu za postavljanje svog računala.

Ograničeni protok zraka oko vašeg računala može dovesti do pregrijavanja. Za sprječavanje pregrijavanja vodite računa da ostavite najmanje 10,2 cm (4 inča) slobodnog prostora sa stražnje strane računala i minimalno 5,1 cm (2 inča) na svim ostalim stranama. Nikada ne postavljajte računalo u zatvoreni prostor, kao što je kućište ili pretinac kad je uključen.

Priključivanje zaslona

Ako ste kupili opcionalnu diskrete grafičku karticu, priključite zaslon koristeći priključak na diskrete grafičkoj kartici. U suprotnom, priključite zaslon koristeći integrirani VGA ili HDMI priključak.

 **NAPOMENA:** Integrirani VGA i HDMI priključci su onemogućeni i prikriveni ako vaše računalo ima diskrete grafičku karticu.











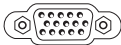

Koristite odgovarajući kabel na temelju dostupnih priključaka vašeg računala i zaslona. Možda budete trebali koristiti odgovarajući adapter (DVI-u-VGA ili HDMI-u-DVI adapter) za priključak vašeg zaslona na diskrete grafičku karticu ako su različiti priključak na zaslonu i diskrete grafičkoj kartici.

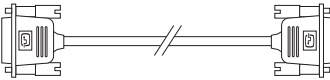
Možete kupiti DVI-u-VGA adapter, HDMI-u-DVI adapter i dodatne HDMI ili DVI kabele na www.dell.com.

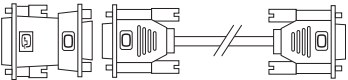
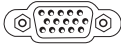
 **NAPOMENA:** Kod priključivanja jednog zaslona, priključite zaslon na SAMO JEDAN priključak na računalo.

 **NAPOMENA:** Vaše računalo podržava značajku Intel više monitora (onemogućeno po zadanoj postavci). Ova značajka omogućuje vam da vaše računalo istovremeno priključite na više od jednog monitora. Za omogućavanje ove značajke uđite u program za postavljanje sustava (BIOS) i postavite Intel Multiple Monitor Feature (Značajka Intel više monitora) na Auto (Automatski) u odjeljku Advanced Graphic Configuration (Napredna grafička konfiguracija).

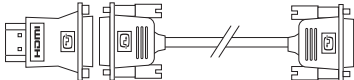
Za identifikaciju priključaka na vašem računalu i zaslonu pogledajte sljedeću tablicu.

Vrsta veze	Računalo	Kabel	Zaslon
VGA-u-VGA (VGA kabel)			
DVI-u-DVI (DVI kabel)			
DVI-u-VGA (DVI-u-VGA adapter + VGA kabel)			
HDMI-u-HDMI (HDMI kabel)			
HDMI-u-DVI (HDMI-u-DVI adapter + DVI kabel)			

Priključite tipkovnicu i miš

Priključite USB tipkovnicu i miša u USB priključke na stražnjoj ploči računala.

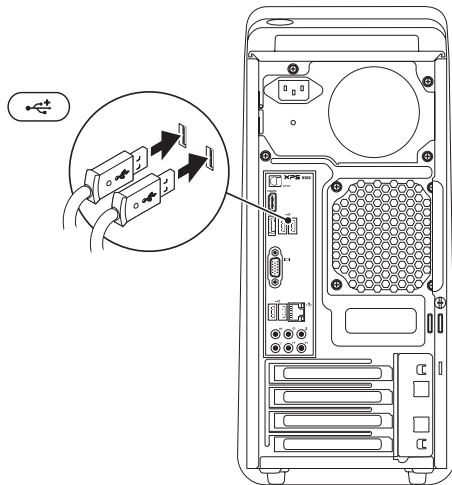

Priključite mrežni kabel (opcionalno)

Mrežna veza nije potrebna za dovršetak postavljanja računala no ako imate postojeću mrežu ili internetsku vezu koja koristi kabelsku vezu (kao što je širokopojasni uređaj ili priključak Ethernet), sada je možete priključiti.

NAPOMENA: Za priključak na mrežni priključak (RJ45 priključak) koristite samo kabel Ethernet. Ne uključujte telefonski kabel (RJ11 priključak) u mrežni priključak.

Za priključak računala na mrežu ili širokopojasni uređaj, priključite jedan kraj mrežnog kabela u mrežni ulaz ili širokopojasni uređaj. Priključite drugi kraj mrežnog kabela u mrežni priključak (RJ45 priključak) na stražnjoj ploči računala. Zvuk klika naznačuje da je mrežni kabel čvrsto priključen.

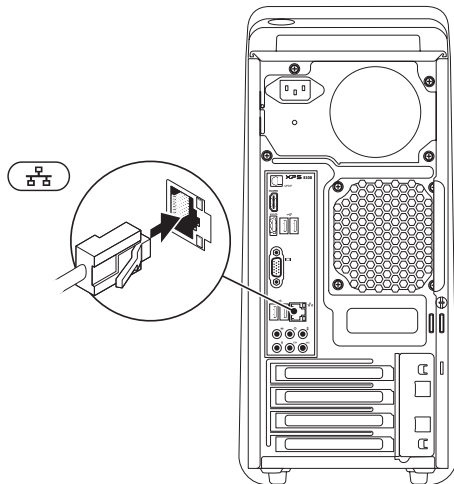

Priključak kabela za napajanje

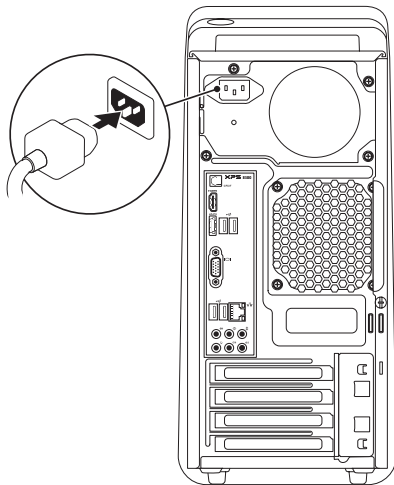

Pritisnite gumb za uključivanje

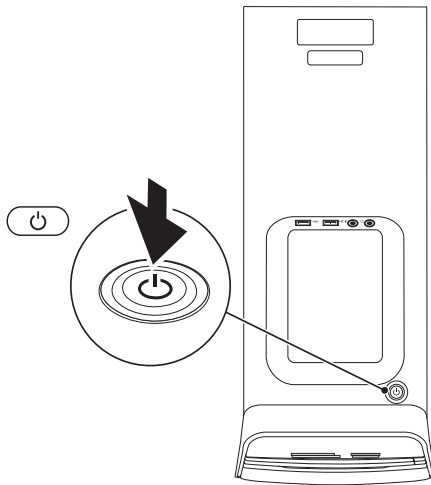

Postavljanje operacijskog sustava

Vaše Dell računalo prekonfigurirano je s operativnim sustavom Microsoft Windowsa. Za postavljanje Windowsa po prvi puta, slijedite upute na zaslonu. Ovi koraci su obvezni i potrebno je izvjesno vrijeme da se završe. Zaslone postavljanja sustava Windows vode vas kroz nekoliko postupaka, uključujući prihvaćanje sporazuma o licenci, postavljanje svojstava i postavljanje internetske veze.

△ OPREZ: Ne prekidajte postupak postavljanja operacijskog sustava. Ako to uradite, svoje računalo možete učiniti neupotrebljivim i bit će potrebno ponovno instalirati operacijski sustav.

✎ NAPOMENA: Za optimalan rada računala preporučamo da preuzmete i instalirate najnoviji BIOS i upravljačke programe za svoje računalo koji se nalaze na **support.dell.com**.

✎ NAPOMENA: Za više informacija o operacijskom sustavu i značajkama idite na **support.dell.com/MyNewDell**.

Izrada medija za obnovu sustava (preporučeno)

 **NAPOMENA:** Preporučamo da izradite medij za obnovu sustava čim postavite operacijski sustav Microsoft Windows.

Medij za obnovu sustava može se koristiti za obnovu vašeg računala u radno stanje u vrijeme kad je kupljen, uz očuvanje podataka (bez da imate medij *operacijskog sustava*). Možete koristiti medij za obnovu sustava ako su promjene na tvrdom disku, programskoj opremi i drugim postavkama sustava dovele računalo u neželjeno operativno stanje.

Za izradu medija za obnovu sustava trebate sljedeće:

- Dell DataSafe Local Backup
- USB ključ s minimalnim kapacitetom od 8 GB ili DVD-R/DVD+R/Blu-ray Disc

 **NAPOMENA:** Dell DataSafe Local Backup ne podržava diskove za višekratno zapisivanje.

Za izradu medija za obnovu sustava:

1. Umetnite disk ili USB ključ u računalo.
2. Kliknite na **Start**  → **Svi Programi** → **Dell DataSafe Local Backup**.
3. Kliknite na **Izrada medija za obnovu**.
4. Slijedite upute na zaslону.

 **NAPOMENA:** Za informacije o korištenju medija za obnovu operacijskog sustava pogledajte „Medij za obnovu sustava“ na stranici 50.

Postavljanje TV prijamnika (opcionarno)

 **NAPOMENA:** Dostupnost TV prijamnika može se razlikovati od regije do regije.

Za postavljanje TV prijemnika:

1. Priključite kabel TV/digitalne antene ili kabel adaptera u priključak antene na vašem računalu.
2. Uključite računalo.
3. Kliknite na **Start**  → **Svi programi** → **Windows Media Center** → **Zadaci** → **Postavke** → **TV**.
4. Slijedite upute na zaslonu.

Povezivanje na Internet (opcionarno)

Za povezivanje s Internetom potreban vam je vanjski modem ili priključak na mrežu i davatelj internetskih usluga (ISP).

Ako vanjski USB modem ili WLAN adapter nije dio vaše originalne narudžbe, kupovinu možete izvršiti na **www.dell.com**.

Postavljanje žične veze

- Ako koristite dial-up vezu, prije postavljanja internetske veze priključite telefonsku liniju u opcionalni vanjski USB modem i zidnu telefonsku utičnicu.
- Ako koristite DSL vezu ili vezu kablenskog/satelitskog modema, za upute za postavljanje obratite se svome davatelju internetskih ili usluga mobilne telefonije.

Za dovršetak postavljanja vaše žične internetske veze slijedite upute u odlomku „Postavljanje internetske veze“ na stranici 16.

Postavljanje bežične veze

 **NAPOMENA:** Za postavljanje bežičnog usmjernika pogledajte dokumentaciju koja je isporučena s usmjernikom.

Prije no što možete koristiti bežičnu internetsku vezu trebate priključiti bežični usmjernik.

Za postavljanje veze putem bežičnog usmjernika:

1. Spremite i zatvorite sve otvorene datoteke i zatvorite sve otvorene programe.
2. Kliknite na **Start**  → **Upravljačka ploča**.
3. U okviru za pretraživanje upišite **mreža** i potom kliknite na **Centar za mrežu i dijeljenje** → **Povezivanje na mrežu**.
4. Za dovršetak postavljanja slijedite upute na zaslonu.

Postavljanje internetske veze

Davatelji internetskih usluga i njihove ponude variraju od zemlje do zemlje. Za ponude koje su na raspolaganju u vašoj zemlji obratite se davatelju internetskih usluga.

Ako se ne možete priključiti na Internet, a ranije ste to mogli, možda usluge davatelja internetskih usluga trenutano nisu dostupne. Obratite se davatelju internetskih usluga za provjeru statusa usluge ili se kasnije ponovo pokušajte priključiti.

Pri ruci imajte spremne informacije o ISP-u. Ako nemate davatelja internetskih usluga, možete ga pronaći pomoću čarobnjaka za **povezivanje na internet**.

Za postavljanje internetske veze:

1. Spremite i zatvorite sve otvorene datoteke i zatvorite sve otvorene programe.
2. Kliknite na **Start**  → **Upravljačka ploča**.
3. U okviru za pretraživanje upišite mreža i potom kliknite **Centar za mrežu i dijeljenje** → **Postavljanje nove veze ili mreže** → **Povezivanje na Internet**.

Prikazuje se prozor **Povezivanje na internet**.



NAPOMENA: Ako ne znate koju vrstu veze da odaberete, kliknite na **Pomoć prilikom odabira** ili se obratite svom davatelju internetskih usluga.



4. Kako biste dovršili postavljanje slijedite upute na zaslonu i koristite informacije o postavljanju dobivene od davatelja internetskih usluga.

Korištenje stolnog računala XPS

Ovaj odlomak pruža informacije o funkcijama dostupnim na vašem stolnom računalu XPS.

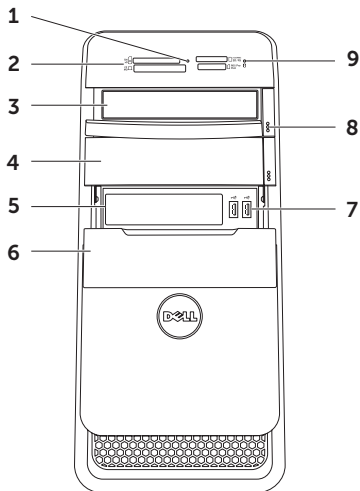

Pregled funkcija s prednje strane



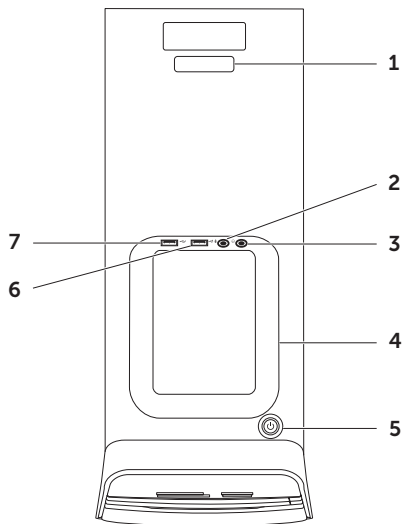

- 1 Svjetlo čitača medijskih kartica** — naznačuje ako je umetnuta medijska kartica.
- 2 Čitač medijskih kartica** — omogućuje brz i pogodan način za pregled i dijeljenje digitalnih fotografija, glazbe i videa pohranjenih na medijskim karticama.
- 3 Optički pogon** — reproducira ili snima CD-ove, DVD-ove, Blu-ray diskove (opcionalno).
- 4 Pregrada za optički pogon (opcionalno)** — može sadržavati dodatni optički pogon.
- 5 Utor za FlexBay** — može podržavati opcionalni Dell FlexBay kompatibilni uređaj kao prednja ploča sučelja kompatibilnog USB 3.0.
- 6 Poklopac fleksibilne pregrade** — pokriva utor fleksibilne pregrade.
-  **7 USB 2.0 priključci (2)** — priključuju USB uređaje, kao što su miš, tipkovnica, pisač, vanjski pogon ili MP3 player.
- 8 Gumbi za otvaranje optičkog pogona (2)** — pritisnite označeni dio pri dnu gumba i otvorite ladicu za disk.
-  **9 Svjetlo aktivnosti tvrdog pogona** — uključuje se kada računalo očitava ili zapisuje podatke. Treperenje bijelog svjetla naznačuje aktivnost tvrdog pogona.
 **OPREZ: Kako biste izbjegli gubitak podataka, nikada ne isključujte računalo dok treperi svjetlo aktivnosti tvrdog pogona.**

Pregled funkcija odozgo



- 1 Servisna oznaka i Kôd za brzu uslugu** — koriste se za identifikaciju računala prilikom pristupa web stranici Dell Support ili poziva tehničkoj podršci.
-  **2 Priključak za mikrofonski ulaz** — priključci za mikrofonski ili ulazni signal za korištenje uz audio programe.
-  **3 Priključak za naglavne slušalice** — priključuje par naglavnih slušalica.
NAPOMENA: Za priključivanje zvučnika ili zvučnog sustava koristite audio izlaz ili S/PDIF priključak na stražnjoj strani računala.
- 4 Dodatna ladica** — koristi se za postavljanje uređaja kao što su vanjski pogon, MP3 player, mobilni telefon i tako dalje.
-  **5 Gumb i svijetlo napajanja** — prilikom pritiska uključuje ili isključuje računalo. Svijetlo u sredini gumba naznačuje stanje napajanja:
 - Off (Isključeno) — računalo je isključeno ili u načinu rada hibernacije ili ne prima električnu energiju.
 - Puno bijelo — računalo je uključeno.
 - Puno žuto — računalo je u stanju mirovanja ili možda postoji problem s matičnom pločom ili napajanjem. Za pomoć se obratite tvrtki Dell (pogledajte „Kontaktiranje tvrtke Dell“ na stranici 61).
 - Treperenje žuto — postoji problem s matičnom pločom ili napajanjem. Za pomoć se obratite tvrtki Dell (pogledajte „Kontaktiranje tvrtke Dell“ na stranici 61).**NAPOMENA:** Za informacije o problemima napajanja pogledajte odlomak „Problemi napajanja“ na stranici 33.

-  **USB 2.0 priključak** — priključuje USB uređaje, kao što su miš, tipkovnica, pisač, vanjski pogon ili MP3 player.
-  **USB 2.0 priključak USB PowerShare** — Značajka USB PowerShare (onemogućeno po zadanoj postavci) omogućuje vam da mijenjate prijenosne uređaje koji podržavaju USB punjenje čak dok je vaše računalo uključeno/isključeno ili u stanju mirovanja. Ova funkcija može se omogućiti/onemogućiti korištenjem programa za postavljanje sustava BIOS-a.

NAPOMENA: Određene uređaje nije moguće puniti kad je računalo isključeno ili u stanju mirovanja. U takvim slučajevima uključite računalo kako biste punili uređaj.

NAPOMENA: Ako isključite računalo tijekom punjenja uređaja, uređaj se prestaje puniti. Za nastavak punjenja odspojite uređaj i ponovno ga priključite.

 **OPREZ: Nemojte priključivati uređaje koji zahtjevaju više od 1,5 A/5 V ulazne struje za napajanje priključka USB PowerShare. U protivnom, možete oštetiti računalo. Prije priključivanja uređaja provjerite specifikacije uređaja.**



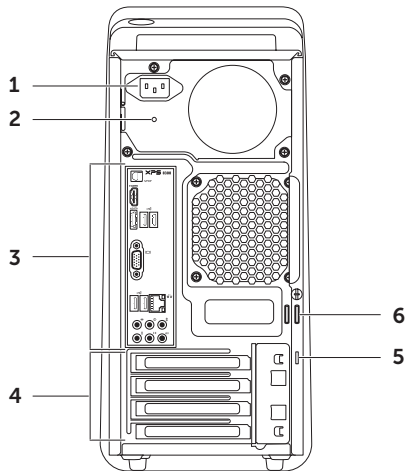



Pregled funkcija na stražnjoj strani

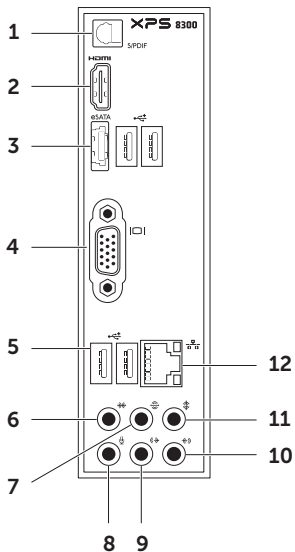







- 1 Priključak napajanja** — priključuje kabel za napajanje. Izgled ovog priključka može varirati.
- 2 Svjetlo napajanja** — naznačuje dostupnost napajanja.
NAPOMENA: Svjetlo napajanja možda ne bude na raspolaganju na svim računalima.
- 3 Priključci na stražnjoj ploči** — priključuju USB, audio, video i druge uređaje na odgovarajuće priključke.
- 4 Utori za kratice za proširenje** — omogućuju pristup priključcima na bilo koju instaliranu PCI i PCI ekspres karticu.
- 5 Utor za sigurnosni kabel** — priključuje komercijalno dostupne sigurnosne kabele na računalo.
NAPOMENA: Prije nego što kupite sigurnosni kabel, uvjerite se da odgovara utoru za sigurnosni kabel na vašem računalu.
- 6 Obruči za lokot** — priključeni na standardni lokot da spriječe neovlašteni pristup unutrašnjosti računala.

Stražnji priključci



- 1**  **S/PDIF priključak** — priključuje pojačala, zvučnike ili televizorske prijame za izlaz digitalnog audio preko optičkih kabela.
- 2**  **HDMI priključak** — priključuje se na HDMI priključak na vaš zaslon ili TV.
- 3**  **eSATA priključak** — priključuje vanjske SATA uređaje za spremanje podataka.
- 4**  **VGA priključak** — za priključivanje monitora ili projektor.
- 5**  **USB 2.0 priključci (4)** — priključuju USB uređaje, kao što su miš, tipkovnica, pisač, vanjski pogon ili MP3 player.
- 6**  **Priključak za bočni L/D surround zvuk** — priključuje bočne L/D surround zvučnike.

- 7  **Priključak za stražnji L/D surround zvuk** — priključuje stražnje L/D surround zvučnike.
- 8  **Priključak za mikrofonski ulaz** — priključuje se na mikrofonski ulaz ili na audio kabel za audio ulaz.
- 9  **Priključak prednjeg L/D izlaza** — priključuje prednje L/D zvučnike.
- 10  **Priključak ulaza** — priključuje uređaje za snimanje ili reprodukciju kao što su mikrofonski ulaz, kazetofon, CD player ili VCR.
- 11  **Priključak središnjeg zvučnika/subwoofera** — priključuje središnji zvučnik ili subwoofer.
- 12  **Priključak i svjetlo mreže** — priključuje vaše računalo na mrežu ili širokopojasni uređaj ako koristite žičnu mrežu. Dvije lampice uz priključak naznačuju status i aktivnost za vezu žičnom mrežom.

Funkcije softvera

Produktivnost i komunikacija

Računalo možete koristiti za izradu prezentacija, brošura, čestitki, letaka i proračunskih tablica. Možete urediti i pregledati digitalne fotografije i slike. Provjerite svoj račun za kupnju za softver instaliran na vašem računalu.

Nakon spajanja na Internet, možete pristupiti web mjestima, postaviti račun e-pošte i učitati ili preuzeti datoteke.

Zabava i multimedija

Računalo možete koristiti za gledanje videa, igranje igrica, izradu svojih CD-a/DVD-a/Blu-ray diskova (opcionalno), slušanje glazbe i internetskih radio postaja. Vaš optički pogon podržava višestruke formate disk medija uključujući CD-ove, DVD-ove i Blu-ray diskove (opcionalno).

Možete preuzeti ili kopirati slike i video datoteke s prenosnih uređaja, kao što su digitalni fotoaparati ili mobilni telefoni. Dodatni softverski programi omogućuju vam da organizirate i izradite glazbene i video datoteke koje možete snimiti na disk, spremite na prenosne proizvode kao što su MP3 playeri i ručni uređaji za zabavu ili reproducirati i gledati spajanjem izravno na televizije, projektore i opremu kućnog kina.

Dell Dock

Dell Dock je grupa ikona koja pruža jednostavan pristup često korištenim programima, datotekama i mapama. Dock možete personalizirati tako da:

- dodajete ili uklanjate ikone
- promijena boje i lokacije Docka
- grupirate povezane ikone u kategorije
- promijena ponašanja ikona



Dodavanje kategorije

1. Desnim klikom na Dock, kliknite na **Add** (Dodaj) → **Category** (Kategorija). Prikazuje se prozor **Add/Edit Category** (Dodaj/uredi kategoriju).
2. Unesite naslov za kategoriju u polje **Naslov**.
3. Odaberite ikonu za kategoriju iz okvira **Odaberi sliku**.
4. Kliknite na **Spremi**.

Dodaj ikonu

Povucite i dodajte ikonu na Dock ili kategoriju.

Ukloni kategoriju ili ikonu

1. Desnom tipkom kliknite na kategoriju ili ikonu na Docku i kliknite na **Obriši prečac** ili **Obriši kategoriju**.
2. Slijedite upute na zaslonu.

Personaliziraj Dock

1. Desnom tipkom kliknite na Dock i kliknite na **Napredne postavke...**
2. Odaberite željenu opciju za prilagodbu Docka.

Sigurnosne kopije podataka na Dell DataSafe Online

 **NAPOMENA:** Usluga Dell DataSafe Online možda ne bude dostupna u svim regijama.

 **NAPOMENA:** Za brzo učitavanje/ preuzimanje preporuča se širokopojasna veza.

Dell DataSafe Online automatizirana je usluga za sigurnosne kopije i vraćanje sustava koja pomaže zaštititi podatke i druge važne datoteke od katastrofalnih nesreća kao što su krađa, požar ili prirodne nepogode. Usluzi možete pristupiti na svom računalu korištenjem računa zaštićenog-lozinkom. Za više informacija idite na **DellDataSafe.com**.

Za raspored sigurnosnih kopija:

1. Dvapat kliknite na ikonu Dell DataSafe Online  u području obavijesti na vašoj radnoj površini.
2. Slijedite upute koje se prikazuju na zaslonu.

Rješavanje problema

Ovaj odlomak pruža informacije o rješavanju problema vašeg računala. Ako ne možete riješiti problem koristeći sljedeće upute, pogledajte „Korištenje alata za podršku“ na stranici 38 ili „Kontaktiranje tvrtke Dell“ na stranici 61.



UPOZORENJE: Samo obučeno servisno osoblje smije ukloniti pokrov računala. Za napredne servisne upute pogledajte *Service Manual* (Servisni priručnik) na support.dell.com/manuals.

Šifre zvučnih signala

Ako dođe do pogreški ili problema vaše računalo tijekom pokretanja može proizvesti seriju zvučnih signala. Ove serije zvučnih signala, nazivaju se šifra zvučnog signala, identificiraju problem. Ako dođe do toga, zapišite zvučni signal i obratite se tvrtki Dell (pogledajte „Kontaktiranje tvrtke Dell“ na stranici 61).



NAPOMENA: Za zamjenu dijelova pogledajte *Servisni priručnik* na support.dell.com/manuals.

Šifre zvučnih signala

Mogući problem

Jedan	Mogući kvar matične ploče — pogreška BIOS ROM checksum
Dva	Nije otkriven RAM NAPOMENA: Ako ste instalirali ili zamijenili memorijski modul osigurajte da je memorijski modul pravilno nasjeo.
Tri	Moguća pogreška na matičnoj ploči — pogreška čipseta
Četiri	Pogreška RAM-a čitanje/pisanje
Pet	Kvar sata stvarnog vremena
Šest	Kvar video kartice ili čipa
Sedam	Kvar procesora

Problemi s mrežom

Bežične veze

Ako dođe do gubitka mrežne veze — mrežni usmjernik je isključen ili je na računalu onemogućena bežična veza.

- Provjerite bežični usmjernik kako biste osigurali da je uključen i priključen na vaš izvor podataka (kabelski modem ili mrežnu sabirnicu).
- Ponovno uspostavite vezu na vaš bežični usmjernik (pogledajte „Postavljanje bežične veze“ na stranici 16).
- Smetnje mogu blokirati ili prekidati vašu bežičnu vezu. Pokušajte pomaknuti računalo bliže prema bežičnom usmjerniku.

Žičane veze

Ako je mrežna veza izgubljena — mrežni kabel se olabavio ili je oštećen.

- Provjerite mrežni kabel kako biste se uvjerali da je uključen i da nije oštećen.
- Svjetlo za označavanje integriteta veze na integriranom mrežnom priključku omogućava vam da potvrdite da vaša veza radi i pruža informacije o statusu:
 - Zeleno (lijevo) — postoji dobra veza između mreže i računala od 10/100 Mb/s.
 - Žuto (lijevo) — postoji dobra veza između mreže i računala od 1000 Mb/s.
 - Off (Isključeno) — računalo ne prepoznaje fizičku vezu s mrežom.



NAPOMENA: Svjetlo integriteta veze na mrežnom priključku je samo za vezu žičnim kabelom. Svjetlo integriteta veze ne pruža status za bežične veze.

Problemi s napajanjem

Ako svjetlo napajanja ne svijetli — računalo hibernira, isključeno je ili ne prima električnu energiju.

- Pritisnite gumb za uključivanje i isključivanje. Računalo normalno nastavlja s radom ako je isključeno ili u načinu rada hibernacije.
- Ponovno postavite kabel za napajanje u priključak na računalu i u zidnu utičnicu.
- Ako je računalo priključeno na razdjelnik, provjerite da li je razdjelnik priključen u utičnicu i da li je razdjelnik uključen.
- Privremeno zaobiđite uređaje za zaštitu, razdjelnike i produžne kabele kako biste provjerili da se računalo ispravno uključuje.
- Provjerite da li izvor el. energije radi tako da ga testirate pomoću drugog uređaja, poput svjetiljke.
- Provjerite da li je svjetlo napajanja na stražnjoj strani računala uključeno. Ako je svjetlo isključeno možda je problem s napajanjem ili kabelom za napajanje.

- Ako i dalje dolazi do ovoga problema, obratite se tvrtki DELL (pogledajte „Kontaktiranje tvrtke Dell“ na stranici 61).

Ako je svjetlo napajanja bijelo i računalo ne odgovara — možda zaslon nije priključen ili uključen.

- Provjerite je li zaslon pravilno priključen i potom ga isključite i uključite.
- Ako i dalje dolazi do ovoga problema, obratite se tvrtki DELL (pogledajte „Kontaktiranje tvrtke Dell“ na stranici 61).

Ako svjetlo napajanja svijetli žuto -

Računalo je u stanju mirovanja ili možda postoji problem s matičnom pločom ili napajanjem.

- Pritisnite tipku na tipkovnici, pomaknite priključenog miša ili pritisnite gumb za uključivanje za povratak na normalno stanje rada.
- Ako i dalje dolazi do ovoga problema, obratite se tvrtki DELL (pogledajte „Kontaktiranje tvrtke Dell“ na stranici 61).

Ako svijetlo napajanja treperi žuto — računalo je detektiralo pogrešku tijekom POST-a. Postoji problem s matičnom pločom ili napajanjem. Za pomoć se obratite tvrtki Dell (pogledajte „Kontaktiranje tvrtke Dell“ na stranici 61).

Ako osjetite smetnju koja ometa prijam na vašem računalu — neželjeni signal stvara smetnju tako da prekida ili blokira ostale signale. Neki od mogućih uzroka smetnji su:

- napajanje, tipkovnica i produžni kabeli za miša
- previše uređaja uključenih na razdjelnik napajanja
- više razdjelnika priključenih na jednu utičnicu

Problemi s memorijom

Ako primite poruku o nedovoljnoj memoriji —

- Spemite i zatvorite sve otvorene datoteke i zatvorite sve otvoreneprograme koje ne koristite da vidite jeste li riješili problem.
- Pogledajte dokumentaciju softvera za minimalne zahtjeve memorije. Ako je to potrebno, instalirajte dodatnu memoriju (pogledajte *Servisni priručnik* na support.dell.com/manuals).
- Ponovno postavite memorijske module (pogledajte *Servisni priručnik* na support.dell.com/manuals) kako biste provjerili da računalo uspješno komunicira s memorijom.
- Ako i dalje dolazi do ovoga problema, obratite se tvrtki DELL (pogledajte „Kontaktiranje tvrtke Dell“ na stranici 61).

Ako dolazi do drugih problema s memorijom —

- Provjerite jeste li slijedili upute za instalaciju memorije (pogledajte *Servisni priručnik* na support.dell.com/manuals).
- Provjerite ako je memorijski modul kompatibilan s vašim računalom. Vaše računalo podržava DDR3 memoriju. Za dodatne informacije o vrsti memorije koju podržava vaše računalo, pogledajte „Specifikacije“ na stranici 64.
- Pokrenite Dell Diagnostics (pogledajte „Dell Diagnostics“ na stranici 42).
- Ponovno postavite memorijske module (pogledajte *Servisni priručnik* na support.dell.com/manuals) kako biste provjerili da računalo uspješno komunicira s memorijom.
- Ako i dalje dolazi do ovoga problema, obratite se tvrtki DELL (pogledajte „Kontaktiranje tvrtke Dell“ na stranici 61).

Problemi sa zaključavanjem i softverom

Ako se računalo ne pokreće — provjerite da li je kabel napajanja čvrsto priključen na računalo i u električnu utičnicu.

Ako program ne odgovara — zatvorite program:

1. Istodobno pritisnite <Ctrl><Shift><Esc>.
2. Kliknite na **Programi**.
3. Kliknite na program koji više ne odgovara.
4. Pritisnite **End Task** (Završi zadatak).

Ako se program neprekidno ruši — provjerite dokumentaciju softvera. Po potrebi deinstalirajte i zatim ponovno instalirajte program.



NAPOMENA: Softver obično u svojoj dokumentaciji ili na CD-u uključuje upute za instalaciju.

Ako računalo prestane odgovarati ili se prikaže puni plavi zaslon —

△ OPREZ: Ako ne možete zatvoriti operacijski sustav postoji mogućnost da izgubite podatke.

Ukoliko ne uspijete dobiti odgovor pritiskom na tipku na vašoj tipkovnici ili pomakom miša, pritisnite i držite gumb za napajanje najmanje 8 do 10 sekundi dok se računalo ne isključi.

Ako je program namijenjen za ranije verzije operacijskog sustava Microsoft Windows —

pokrenite Program Compatibility Wizard (Čarobnjak za kompatibilnost programa). Čarobnjak za programsku kompatibilnost konfigurira program, pa se pokreće u okolini sličnoj onoj operacijskog sustava ranije verzije Microsoft Windowsa.

Za pokretanje Program Compatibility Wizard (Čarobnjak za programsku kompatibilnost):

1. Kliknite na **Start**  → **Control Panel** (Upravljačka ploča) → **Programs** (programi) → **Run programs made for previous versions of Windows** (Pokreni program namijenjen ranijim verzijama Windowsa).
2. Na zaslonu dobrodošlice kliknite na **Next** (Dalje).
3. Slijedite upute na zaslonu.

Ako imate druge probleme sa softverom —

- Odmah izradite sigurnosnu kopiju svojih datoteka.
 - Koristite program za skeniranje virusa kako biste provjerili tvrdi disk ili CD-e.
 - Spremite i zatvorite sve otvorene datoteke ili programe i isključite računalo preko izbornika **Start** .
 - Provjerite dokumentaciju softvera ili se obratite proizvođaču programa za informacije o rješavanju problema:
 - Provjerite da li je program kompatibilan s operacijskim sustavom koji je instaliran na vašem računalu.
 - Uvjerite se da vaše računalo zadovoljava minimalne zahtjeve hardvera potrebne za pokretanje softvera. Pogledajte dokumentaciju softvera za informacije.
- Uvjerite se da je program instaliran i konfiguriran ispravno.
 - Uvjerite se da pogonski programi uređaja nisu u konfliktu s programom.
 - Po potrebi deinstalirajte i zatim ponovno instalirajte program.
 - Zapišite bilo koju poruku o pogrešci koja je prikazana kako biste pomogli u rješavanju problema prilikom kontaktiranja tvrtke Dell.

Korištenje alata za podršku

Centar za podršku tvrtke Dell

Sva podrška koju trebate — iz jedne pouzdane lokacije.

Dell Support Center (Centar za podršku tvrtke Dell) omogućuje upozorenja o sustavu, ponude za poboljšanje učinkovitosti, podatke o sustavu i veze na druge Dell alate i usluge za dijagnostiku.

Za pokretanje programa, kliknite na **Start**  → **All Programs** (Svi programi) → **Dell** → **Dell Support Center** (Centar za podršku tvrtke Dell) → **Launch Dell Support Center** (Pokreni Centar za podršku tvrtke Dell).

Početna stranica **Dell Support Center** (Centar za podršku tvrtke Dell) prikazuje broj modela računala, kôd za brzu uslugu, status jamstva i upozorenja o poboljšanju učinkovitosti Vašeg računala.

Početna stranica pruža veze za pristup:

PC Checkup — pokreće dijagnostiku hardvera, pregledava koji program najviše zauzima memorije na vašem tvrdom pogonu i prati svakodnevne promjene učinjene na vašem računalu.

Uslužni programi za provjeru osobnog računala

- **Upravitelj prostorom na pogonu** — upravljajte svojim tvrdim pogonom korištenjem vizualne prezentacije iskorištenog prostora za svaku vrstu datoteke.
- **Povijest izvođenja i konfiguracije** — nadzirite događaje i promjene sustava. Ovaj uslužni program prikazuje sva skeniranja hardvera, provjere, promjene sustava, kritična događanja i točke obnavljanja na dan kad su se dogodile.

Detaljni podaci o sustavu — Pregledajte detaljne podatke o hardveru i konfiguracijama operativnog sustava, pristupite kopijama kontakata servisa, podacima o jamstvu i opcijama obnove jamstva.

Dobivanje pomoći — Pregledajte opcije Dell Technical Support (Tehnička podrška tvrtke Dell), Customer Support (Služba za korisnike), Tours and Training (Tečajevi i obuka), Online Tools (Online alati), Owner's Manual (Korisnički priručnik), Warranty Information (Podaci o jamstvu), FAQs (često postavljana pitanja) i tako dalje.

Sigurnosna kopija i vraćanje sustava — izradite medij za vraćanje sustava, pokrenite alat za vraćanje sustava i izradite sigurnosnu kopiju online.

Ponude za poboljšanje učinkovitosti sustava — nabavlja softverska i hardverska rješenja koja će pomoći poboljšati učinkovitost sustava.

Za više informacija o **Dell Support Center** (Centar za podršku tvrtke Dell) i preuzimanju i instalaciji raspoloživih alata za podršku idite na **DellSupportCenter.com**.

My Dell Downloads (preuzimanja za Dell)

 **NAPOMENA:** Usluga My Dell Downloads možda ne bude dostupna u svim regijama.

Neki od prethodno instaliranih programa na vašem novom Dell računalu ne uključuju pričuvni CD ili DVD. Taj softver na raspolaganju je na web stranici My Dell Downloads. S ove web stranice možete preuzeti dostupan softver za ponovnu instalaciju ili izradu medija sa sigurnosnom kopijom.

Za registraciju i korištenje My Dell Downloads:

1. Idite na **DownloadStore.dell.com/media**.
2. Za registraciju i preuzimanje softver slijedite upute na zaslonu.
3. Ponovno instalirajte ili izradite medij sigurnosne kopije softvera radi budućeg korištenja.

Poruke sustava

Ako dođe do problema ili pogreške na vašem računalu, prikazuje se poruka sustava koja vam pomaže identificirati uzrok i radnju koju je potrebno poduzeti za rješavanje problema.

 **NAPOMENA:** Ako prikazana poruka nije navedena na sljedećim primjerima, pogledajte dokumentaciju za operacijski sustav ili program koji je bio pokrenut kad se prikazala poruka ili se za pomoć obratite tvrtki Dell (pogledajte „Kontaktiranje tvrtke Dell“) na stranici 61).

Upozorenje! Prijašnji pokušaji podizanja sustava su bili neuspješni kod kontrolne točke [nnnn]. Za pomoć u rješavanju ovog problema, molimo vas sa upamtite ovu kontrolnu točku i obratite se tehničkoj podršci tvrtke Dell — Računalo je bilo neuspješno kod podizanja sustava tri puta zaredom za istu pogrešku. Za pomoć se obratite tvrtki Dell (pogledajte „Kontaktiranje tvrtke Dell“ na stranici 61).

CMOS pogreška ili je RTC resetiran, učitana je pograška zadane psotavke postavljanja BIOS-a — Moguća pogreška na matičnoj ploči ili je slaba RTC baterija. Zamijenite bateriju (pogledajte *Servisni priručnik* na **support.dell.com/manuals**) ili se za pomoć obratite tvrtki Dell (pogledajte „Kontaktiranje tvrtke Dell“ na stranici 61).

Pogreška sa CPU ventilatorom — CPU ventilator ne radi. Potrebno je zamijeniti CPU ventilator. Pogledajte *Service Manual* (Servisni priručnik) na **support.dell.com/manuals**.

Kvar pogona tvrdog diska — moguć kvar pogona tvrdog diska tijekom POST-a. Za pomoć se obratite tvrtki Dell (pogledajte „Kontaktiranje tvrtke Dell“ na stranici 61).

Pogreška prilikom čitanja tvrdog diska — moguća pogreška na tvrdom disku tijekom testiranja podizanja tvrdog diska. Za pomoć se obratite tvrtki Dell (pogledajte „Kontaktiranje tvrtke Dell“ na stranici 61).

Pogreška tipkovnice — zamijenite tipkovnicu ili provjerite da li je kabel olabavio.

Nema uređaja za podizanje sustava — Na tvrdom pogonu ne postoji particija za podizanje sustava, kabel tvrdog pogona je olabavljen ili nema uređaja za podizanje sustava.

- Ako je tvrdi pogon vaš uređaj za podizanje sustava, provjerite da li su svi kabeli pravilno priključeni i da li je tvrdi pogon pravilno instaliran i naveden kao uređaj za podizanje sustava.
- Pokrenite program za postavljanje sustava i provjerite je li redosljed za podizanje sustava ispravan (pogledajte *Tehnološki priručnik za Dell* na support.dell.com).

Nema prekida u otkucaju timera — čip na matičnoj ploči možda ne radi ispravno ili je pogreška na matičnoj ploči (pogledajte *Service Manual* (Servisni priručnik) na support.dell.com/manuals) ili se za pomoć obratite tvrtki Dell (pogledajte „Kontaktiranje tvrtke Dell“ na stranici 61).

Pogreška zbog previsokog USB napona — odspojite USB uređaj. Vaš USB uređaj treba više energije kako bi ispravno funkcionirao. Koristite vanjski izvor napajanja za priključivanje USB uređaja ili ako vaš uređaj ima dva USB kabela, priključite oba.

OPREZ - SUSTAV ZA SAMONADZIRANJE tvrdog pogona obavještava da je parametar prekoračio uobičajeni operativni raspon. Tvrtka Dell preporučuje da redovito radite sigurnosnu kopiju podataka. Parametar van raspona može ili ne mora naznačivati potencijalni problem s tvrdim pogonom — S.M.A.R.T pogreška, moguća pogreška tvrdog pogona. Za pomoć se obratite tvrtki Dell (pogledajte „Kontaktiranje tvrtke Dell“ na stranici 61).

Rješavanje hardverskih problema

Ako uređaj nije bio prepoznat za vrijeme postavljanja operacijskogsustava ili je uređaj bio prepoznat, ali nije bio pravilno konfiguriran, možete koristiti **Hardware Troubleshooter** (Program za rješavanje problema hardvera) kako biste riješili neusklađenost.

Za pokretanje opcije za uklanjanje kvarova kod hardvera:

1. Kliknite na **Start**  → **Help and Support** (Pomoć i podrška).
2. U polje za pretraživanje utipkajte rješavanje problema s hardverom i za početak pretrage pritisnite <Enter>.
3. U rezultatima pretrage, odaberite opciju koja najbolje opisuje problem i slijedite daljnje postupke u otklanjanju problema.

Dell Diagnostics

Ako dođe do problema s vašim računalom, izvedite provjere navedene u odlomku „Problemi sa zaključavanjem i softverom“ na stranici 35 i prije nego što kontaktirate tvrtku Dell za tehničku pomoć pokrenite program Dell Diagnostics.

 **NAPOMENA:** Program Dell Diagnostics funkcioniira samo na Dell računalima.

Osigurajte da je uređaj koji želite testirati na popisu u programu za postavljanje sustava i da je aktivan. Za ulaz u program za postavljanje sustava (BIOS) uključite (ili ponovno pokrenite) računalo i kada se prikaže logotip DELL pritisnite <F2>.

Pokretanje Dell Diagnostics ili Dell PC Checkup.

Pokretanje Dell Diagnostics

Kad pokrenete Dell diagnostics, računalo pokreće Pre-boot System Assessment (PSA, Procjena sustava prije pokretanja). PSA uključuje serije dijagnostičkih testova za uređje poput matične ploče, tipkovnice, zaslona, memorije, tvrdog pogona i tako dalje.

 **NAPOMENA:** Ako se na zaslonu vašeg računala ne prikazuje slika, kontaktirajte tvrtku Dell (pogledajte „Kontaktiranje tvrtke Dell“ na stranici 61).

1. Provjerite da li je računalo priključeno na utičnicu za koju znate da radi ispravno.
2. Uključite (ili ponovno pokrenite) računalo.
3. Kada se prikaže logotip DELL odmah pritisnite <F12> za pristup **Boot Menu** (Izbornik za podizanje sustava).



 **NAPOMENA:** Ako predugo čekate i prikaže se logotip operacijskog sustava, nastavite čekati dok se ne prikaže radna površina sustava Microsoft Windows, a zatim isključite računalo i pokušajte ponovo.

4. Iz izbornika za pokretanje odaberite **Dijagnostika** i pritisnite <Enter>. Ovo će pokrenuti PSA na vašem računalu.
5. Slijedite upute koje se prikazuju na zaslonu.
6. Ako tijekom testiranja dođe do problema, na zaslonu se prikazuje poruka sa kodom pogreške i opisom problema. Zapišite zvučni signal i opis problema i obratite se tvrtki Dell (pogledajte „Kontaktiranje tvrtke Dell“ na stranici 61).
7. Ako se PSA uspješno završi prikazana je sljedeća poruka: `"No problems have been found with this system so far. Do you want to run the remaining memory tests? This will take about 30 minutes or more. Do you want to continue? (Recommended)."` („Do sada nisu pronađeni nikakvi problemi s ovim sustavom. Želite li pokrenuti preostale testove? Ovo traje oko 30 minuta ili više. Želite li nastaviti? (preporučeno).“)

8. Ako dolazi do problema s memorijom pritisnite <y>, u suprotnom pritisnite <n>. Prikazana je sljedeća poruka: "Pre-boot System Assessment complete. Please select OK to reboot your system." („Dovršena je Procjena sustava prije pokretanja. Molimo vas da za ponovno pokretanje sustava odaberete OK.“)
9. Za izlaz iz Dell Diagnostics i ponovno pokretanje računala kliknite na **OK** (U redu).

Pokretanje Dell PC Checkup

Dell PC Checkup skenira i testira hardver vašeg računala. Pruža automatizirane postupke za popravljjanje uobičajenih konfiguracijskih problema.

1. Kliknite na **Start**  → **All Programs** (Svi programi) → **Dell** → **Dell Support Center** (Centar za podršku tvrtke Dell) → **Launch Dell Support Center** (Pokreni Centar za podršku tvrtke Dell).
2. Odaberite test koji želite pokrenuti i slijedite upute na zaslonu.
 **NAPOMENA:** Ako nakon testa dođe do prijave pogreške, zabilježite uređaj(-e) i njegov (test(-ove) pogreške. Za pomoć se obratite tvrtki Dell (pogledajte „Kontaktiranje tvrtke Dell“ na stranici 61).
3. Za izlaz iz PC Checkup zatvorite prozor.

Vraćanje operacijskog sustava

Operacijski sustav na svom računalu možete obnoviti korištenjem neke od sljedećih opcija:

△ OPREZ: Korištenje programa Dell Factory Image Restore ili medija *Operacijski sustav* briše sve podatke na vašem računalu. Ako je moguće, napravite sigurnosnu kopiju podataka prije korištenja ovih opcija.

Opcija	Gumbima
Vraćanje sustava	kao prvo rješenje
Dell DataSafe Local Backup	kada vraćanje sustava ne riješi vaš problem
Medij za obnovu sustava	kada operacijski sustav ne uspije spriječiti korištenje vraćanja sustava i DataSafe Local Backup kada se instalira Dell tvornički program na novo instaliranom tvrdom pogonu
Dell Factory Image Restore	za obnovu računala u operativno stanje u kakvom je bio prilikom primitka
medij <i>operacijski sustav</i>	za ponovnu instalaciju samo operacijskog sustava na vaše računalo

✎ NAPOMENA: Medij *Operacijski sustav* možda se ne isporučuje s vašim računalom.

Vraćanje sustava

Operacijski sustavi Microsoft Windows pružaju opciju System Restore kako bi vam dopustili da vratite računalo u ranije operativno stanje (bez utjecaja na podatkovne datoteke) ukoliko su izmjene na hardveru, softveru ili ostalim postavkama sustava učinile da se računalo nalazi u neželjenom operativnom stanju. Sve promjene koje opcija za ponovno vraćanje sustava napravi na vašem računalu potpuno su nepovratne.

 **OPREZ: Radite redovne sigurnosne kopije podatkovnih datoteka. System Restore ne nadgleda vaše podatkovne datoteke i ne vraća ih u prvobitno stanje.**

Pokretanje System Restore (Vraćanja sustava)

1. Kliknite na **Start** .
2. U okviru za pretraživanje utipkajte `System Restore` (Vraćanje sustava) i pritisnite `<Enter>`.

 **NAPOMENA:** Možda će se prikazati prozor **Kontrola korisničkog računa**. Ako ste administrator na računalu, pritisnite **Continue** (Nastavi); ili kontaktirajte svog administratora i nastavite sa željenom aktivnosti.

3. Kliknite na **Dalje** i slijedite upute na zaslону.

U slučaju da posljednje vraćanje sustava u prethodno stanje nije riješilo ovo pitanje, možete poništiti posljednje vraćanja sustava u prethodno stanje.

Poništavanje posljednjeg vraćanja sustava u prethodno stanje

 **NAPOMENA:** Prije poništavanja posljednjeg vraćanja sustava spremite i zatvorite sve otvorene datoteke i zatvorite sve otvorene programe. Ne mijenjajte, otvarajte ili brišite bilo koju datoteku ili program dok se ne završi vraćanje sustava u prethodno stanje.

1. Kliknite na **Start** .
2. U okviru za pretraživanje utipkajte `System Restore` (Vraćanje sustava) i pritisnite <Enter>.
3. Pritisnite **Undo my last restoration** (Poništenje zadnjeg vraćanja) i pritisnite **Next** (Sljedeće).

Dell DataSafe Local Backup

 **OPREZ:** Korištenje programa Dell DataSafe Local Backup za vraćanje operacijskog sustava trajno uklanja sve programe ili upravljačke programe nakon što se primili računalo. Izradite medij sa sigurnosnom kopijom aplikacije koju trebate instalirati na računalo prije korištenja Dell DataSafe Local Backup. Koristite program Dell DataSafe Local Backup samo ako program Vraćanje sustava nije riješio problem operacijskog sustava.

 **OPREZ:** Iako je Dell Datasafe Local Backup namijenjen za očuvanje podatkovnih datoteka na vašem računalu, preporučujemo da izradite sigurnosnu kopiju podatkovnih datoteka prije korištenja Dell DataSafe Local Backup.

 **NAPOMENA:** Usluga Dell DataSafe Local Backup možda ne bude dostupna u svim regijama.

Vraćanje operacijskog sustava

 **NAPOMENA:** Ako Dell DataSafe Local Backup nije na raspolaganju na vašem računalu, za vraćanje vašeg operacijskog sustava koristite Dell Factory Image Restore (pogledajte „Dell Factory Image Restore“ na stranici 51).

Možete koristiti Dell DataSafe Local Backup za vraćanje tvrdog pogona u operativno stanje u kojem je bio prilikom kupnje računala, bez brisanja podatkovnih datoteka.

Dell DataSafe Local Backup omogućuje vam da:

- izradite sigurnosnu kopiju i obnovite računalo u ranije operativno stanje
- Izradite medij za obnovu sustava (pogledajte odlomak „Izrada medija za obnovu sustava (Preporučeno)“ na stranici 14)

Osnovni Dell DataSafe Local Backup

Za vraćanje operacijskog sustava i tvornički ugrađenih Dell programa uz očuvanje podatkovnih datoteka:

1. Isključite računalo.
 2. Odspojite sve priključene uređaje (USB pogon, pisač itd.) na računalu i uklonite nedavno dodani unutarnji tvrdi pogon.
 3. Uključite računalo.
 4. Kada se prikaže logotip Dell, nekoliko puta pritisnite tipku <F8> za pristup u prozor **Advanced Boot Options** (Opcije za napredno podizanje sustava).
-  **NAPOMENA:** Ako predugo čekate i prikaže se logotip operacijskog sustava, nastavite čekati dok se ne prikaže radna površina sustava Microsoft Windows, a zatim isključite računalo i pokušajte ponovo.
5. Odaberite **Popravi svoje računalo**.

6. Odaberite **Dell DataSafe Restore and Emergency Backup** (Program Dell DataSafe Restore i izrada sigurnosne kopije) iz izbornika **System Recovery Options** (Mogućnosti oporavka sustava) i slijedite upute na zaslону.

 **NAPOMENA:** Postupak obnavljanja može potrajati jedan sat ili dulje, ovisno o veličini podataka koji se obnavljaju.

 **NAPOMENA:** Za dodatne informacije pogledajte članak 353560 u bazi znanja na **support.dell.com**.

Nadograđivanje na Dell DataSafe Local Backup Professional

 **NAPOMENA:** Dell DataSafe Local Backup Professional može se instalirati na vaše računalo ako ga naručite u vrijeme kupovine.

Dell DataSafe Local Backup Professional omogućuje dodatne značajke koje vam dopuštaju da:

- izradite sigurnosnu kopiju i obnovite računalo na temelju vrste datoteke
- izradu sigurnosne kopije datoteka u lokalni uređaj za pohranu
- raspored automatiziranih sigurnosnih kopija

Za nadograđivanje na Dell DataSafe Local Backup Professional:

1. Dvapat kliknite na ikonu Dell DataSafe Online  u području obavijesti na vašoj radnoj površini.
2. Kliknite na **UPGRADE NOW!** (NADOGRADI SADA!)
3. Slijedite upute na zaslону.

Medij za obnovu sustava

△ OPREZ: Iako je medij za obnovu sustava namijenjen za očuvanje podatkovnih datoteka na vašem računalu, preporučujemo da izradite sigurnosnu kopiju podatkovnih datoteka prije korištenja medija za obnovu sustava.

Možete koristiti medij za obnovu sustava, kreiran korištenjem Dell DataSafe Local Backup, za vraćanje tvrdog pogona u operativno stanje u kojem je bio prilikom kupnje računala, bez brisanja podatkovnih datoteka.

Koristite medij za obnovu sustava u slučaju da:

- operacijski sustav nije uspio spriječiti korištenje opcija vraćanja instaliranih na vašem računalu.
- Tvrdi pogon nije uspio spriječiti obnovu podataka.

Za vraćanje operacijskog sustava i tvornički ugrađenih Dell programa uz korištenje medija za vraćanje sustava:

1. umetnite medij za obnovu sustava ili USB ključ i ponovno pokrenite računalo
2. Kada se prikaže logotip DELL, odmah pritisnite <F12>.

✎ NAPOMENA: Ako predugo čekate i prikaže se logotip operacijskog sustava, nastavite čekati dok se ne prikaže radna površina sustava Microsoft Windows, a zatim isključite računalo i pokušajte ponovo.

3. Odaberite odgovarajući uređaj za podizanje s popisa i pritisnite <Enter>.
4. Slijedite upute na zaslonu.

Dell Factory Image Restore

 **OPREZ:** Korištenjem Dell Factory Image Restore za vraćanje operacijskog sustava možete trajno izbrisati sve podatke s tvrdog diska i ukloniti sve programe i upravljačke programe koji su instalirani nakon isporuke računala. Ako je moguće, prije korištenja ove opcije napravite sigurnosnu kopiju podataka. Opciju Dell Factory Image Restore koristite samo ako značajka System Restore (Vraćanje sustava) nije riješila problem s operacijskim sustavom.

 **NAPOMENA:** Program Dell Factory Image Restore možda nije dostupan u nekim zemljama ili na nekim računalima.

 **NAPOMENA:** Ako Dell Factory Image Restore nije na raspolaganju na vašem računalu, za vraćanje vašeg operacijskog sustava koristite Dell Factory Image Restore (pogledajte „Dell DataSafe Local Backup“ na stranici 47).



Koristite Dell Factory Image Restore samo kao zadnje rješenje za vraćanje sustava u početno stanje. Ova opcija vraća tvrdi pogon u operativno stanje u kojem je bilo prilikom kupnje računala. Svi programi i datoteke koji su dodani nakon kupovine računala — uključujući podatkovne datoteke — se trajno brišu iz tvrdog pogona. Podatkovne datoteke uključuju dokumente, proračunske tablice, poruke e-pošte, digitalne fotografije, glazbene datoteke itd. Ako je moguće izradite sigurnosnu kopiju podataka prije korištenja Dell Factory Image Restore.

Pokretanje Dell Factory Image Restore

1. Uključite računalo.
2. Kada se prikaže logotip Dell, nekoliko puta pritisnite tipku <F8> za pristup u prozor **Advanced Boot Options** (Opcije za napredno podizanje sustava).

 **NAPOMENA:** Ako predugo čekate i prikaže se logotip operacijskog sustava, nastavite čekati dok se ne prikaže radna površina sustava Microsoft Windows, a zatim isključite računalo i pokušajte ponovo.

Vraćanje operacijskog sustava

3. Odaberite **Repair Your Computer** (Popravi računalo).
Prikazuje se prozor **System Recovery Options** (Opcije za vraćanje sustava).
4. Odaberite točku vraćanja u prethodno stanje i pritisnite **Next** (Sljedeće).
5. Za pristup opciji oporavka, logirajte se kao lokalni korisnik. Za pristup naredbama, utipkajte `administrator` u polju **Naziv korisnika** i zatim kliknite na **U redu**.
6. Pritisnite **Dell Factory Image Restore**.
Pojavit će se ekran za dobrodošlicu u **Dell Factory Image Restore**.
 **NAPOMENA:** Ovisno o konfiguraciji vašeg računala, možda ćete morati odabrati **Alati za Dell Factory** i zatim **Dell Factory Image Restore**.
7. Kliknite na **Dalje**.
Prikazuje se zaslon **Potvrdi brisanje podataka**.
 **NAPOMENA:** Ako ne želite nastaviti s Factory Image Restore, kliknite na **Odustani**.
8. Označite potvrdni okvir za potvrdu da želite nastaviti reformatirati tvrdi pogon i vratiti softver sustava na tvorničko stanje i zatim kliknite na **Dalje**.
Postupak obnove započinje i može trajati pet ili više minuta dok se ne dovrši. Poruka se pojavljuje kad se operativni sustav i aplikacije instalirane u tvornici ponovno vrate na tvorničke postavke.
9. Za ponovno pokretanje računala kliknite na **Dovrši**.

Dobivanje pomoći

Ukoliko imate problema sa svojim računalom, možete slijedećim postupkom dijagnosticirati i riješiti problem:

1. Pogledajte „Rješavanje problema“ na stranici 31 za informacije i postupke koji se odnose na problem vašeg računala.
2. Pogledajte „Dell Diagnostics“ na stranici 42 za postupke kako pokrenuti program Dell Diagnostics.
3. Ispunite „Kontrolni popis dijagnostike“ na stranici 60.
4. Koristite opsežan komplet online usluga tvrtke Dell koji je dostupan na stranici Dell Support (**support.dell.com**) za pomoć s postupcima instalacije i rješavanja problema. Pogledajte „Online usluge“ na stranici 55 za prošireni popis online podrške za Dell.
5. Ako prethodni postupci nisu riješili problem, pogledajte „Prije nego nazovete“ na stranici 59.

 **NAPOMENA:** Podršku tvrtke Dell nazovite s telefona koji se nalazi blizu ili na vašem računalu tako da vam osoblje za podršku može pomoći kod potrebnih postupaka.

 **NAPOMENA:** Sustav koda za brzu uslugu tvrtke Dell možda nije dostupan u svim zemljama.

Kad od vas to bude tražio automatizirani telefonski sustav tvrtke Dell unesite svoj kôd za brzu uslugu kako biste svoj poziv preusmjerili izravno odgovarajućem osoblju podrške. Ako nemate Kôd za brzu uslugu, otvorite mapu **Dell Accessories** (Dell pomagala), dvaput pritisnite ikonu **Express Service Code** (Kôd za brzu uslugu) i slijedite upute.

 **NAPOMENA:** Neke od sljedećih usluga nisu uvijek dostupne u svim lokacijama izvan kontinentalnog SAD-a. Za informacije o dostupnosti nazovite svog lokalnog predstavnika tvrtke Dell.

Tehnička i korisnička podrška

Usluga za podršku tvrtke Dell vam je na raspolaganju za sva pitanja o Dell hardveru. Naše osoblje za podršku koristi dijagnostiku uz pomoć računala kako bi pružili brze i točne odgovore.

Za kontakt usluge podrške tvrtke Dell, pogledajte „Prije nego nazovete“ na stranici 59 i zatim pogledajte kontaktne informacije za vašu regiju ili idite na **support.dell.com**.

DellConnect

DellConnect je jednostavni online alat kojim vam omogućava upotrebu usluga i podrške na vašem računalu uz širokopojasnu vezu i dijagnostiku problema i popravak istih pod vašim nadzorom. Za dodatne informacije idite na **www.dell.com/DellConnect**.

Online usluge

O Dell proizvodima i uslugama možete saznati na sljedećim web-stranicama:

- **www.dell.com**
- **www.dell.com/ap** (samo azijske i pacifičke države)
- **www.dell.com/jp** (samo Japan)
- **www.euro.dell.com** (samo Europa)
- **www.dell.com/la** (države Latinske Amerike i Karipske države)
- **www.dell.ca** (samo Kanada)

Dell Podršci možete pristupiti preko sljedećih web stranica i adresa e-pošte:

Web-stranice Dell Support

- **support.dell.com**
- **support.jp.dell.com** (samo Japan)
- **support.euro.dell.com** (samo Europa)
- **supportapj.dell.com** (samo Azija i Pacifik)

Adrese e-pošte Dell Support

- **mobile_support@us.dell.com**
- **support@us.dell.com**
- **la-techsupport@dell.com** (samo države Latinske Amerike i Karipske države)
- **apsupport@dell.com** (samo azijske/ pacifičke zemlje)

Adrese e-pošte marketinga i prodaje tvrtke Dell

- **apmarketing@dell.com** (samo azijske/ pacifičke zemlje)
- **sales_canada@dell.com** (samo Kanada)

Anonimni protokol za prijenos podataka (FTP)

- **ftp.dell.com**

Prijavite se kao korisnik: `anonymous` anonimno i koristite svoje adresu e-pošte kao lozinku.

Automatizirana usluga za status narudžbe

Za provjeru statusa bilo kojeg proizvoda tvrtke Dell koji ste naručili, možete ići na **support.dell.com** ili možete nazvati automatiziranu uslugu za status narudžbe. Snimljena poruka će vas pitati informacije potrebne za lokaciju i izvješće o vašoj narudžbi.

Ako imate problema sa svojom narudžbom, poput dijelova koji nedostaju, krivih dijelova ili netočnog zaračunavanja, obratite se tvrtki Dell radi pomoći kupcu. Kad zovete pripremite svoj račun ili uplatnicu.

Za telefonski broj za poziv u vašu regiju, pogledajte „Kontaktiranje tvrtke Dell“ na stranici 61.

Informacije o proizvodu

Ako vam trebaju informacije o dodatnim proizvodima raspoloživim od tvrtke Dell ili ako želite dati narudžbu, posjetite **www.dell.com**. Za telefonski broj za poziv u vašu regiju ili za razgovor s zastupnikom prodaje, pogledajte „Kontaktiranje tvrtke Dell“ na stranici 61.

Vraćanje stavki radi popravka pod jamstvom ili kredita

Sve proizvode koje vraćate, bilo za popravak ili kredit, pripremite na sljedeći način:

 **NAPOMENA:** Prije nego što vratite proizvod u tvrtku Dell, osigurajte da ste sačinili sigurnosnu kopiju svih podataka na tvrdom pogonu(ima) i na bilo kojem drugom uređaju za pohranu u proizvodu. Uklonite neke i sve povjerljive, vlasničke i osobne podatke kao što su uklonjivi mediji CD-i i medija kartice. Tvrtka Dell nije odgovorna ako se neki povjerljivi, vlasnički ili osobni podaci izgube ili oštete, ili se oštete ili izgube uklonjivi mediji koji mogu biti uključeni u povratu.

1. Nazovite tvrtku Dell kako biste dobili broj za autorizaciju povrata materijala i taj broj čitko i jasno napišite na vanjsku stranu kutije. Za telefonski broj za poziv u vašu regiju, pogledajte „Kontaktiranje tvrtke Dell“ na stranici 61.
2. Priložite primjerak računa i pismo u kojem opisujete razlog vraćanja.
3. Priložite kopiju dijagnostičkog popisa za provjeru (pogledajte „Kontrolni popis dijagnostike“ na stranici 60) označavajući testove koje ste izveli i bilo kakve poruke o pogreškama programa Dell Diagnostics (pogledajte „Dell Diagnostics“ na stranici 42).
4. Uključite bilo kakvu dodatnu opremu koja pripada stavkama koje vraćate (kablovi AC adaptera, softver, priručnici itd) ako vraćate opremu da dobijete natrag svoj novac.

Dobivanje pomoći

5. Spakirajte opremu koju vraćate u originalnu (ili ekvivalentnu) ambalažu.

 **NAPOMENA:** Troškove slanja plaćate sami. Također ste odgovorni za osiguravanje vraćenog proizvoda, te preuzimate rizik gubitka tijekom otpreme tvrtki Dell. Paketi koji se plaćaju pouzećem se ne prihvaćaju.

 **NAPOMENA:** Povrati u kojima nedostaje bilo koji od prethodnih zahtjeva, prijamni odjel tvrtke Dell će odbiti i vratiti vam.

Prije nego nazovete

NAPOMENA: Pripremite svoj kôd za brzu uslugu kad zovete. Šifra pomaže automatiziranom telefonskom sustavu tvrtke Dell da učinkovitije preusmjeri vaš poziv. Također vas mogu pitati i za vašu servisnu oznaku (obično se nalazi na stražnjoj strani vašeg računala).

Servisna oznaka i kôd za brzu uslugu

Servisna oznaka i kôd za brzu uslugu za vaše računalo mogu se pronaći na naljepnici na gornjem dijelu vašeg računala.

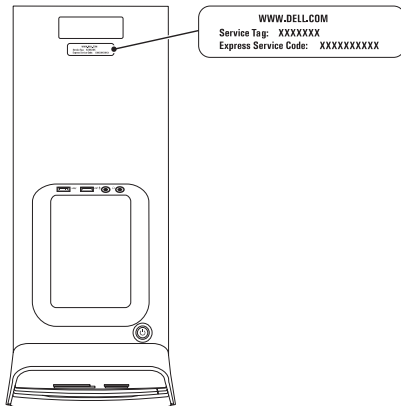

Dobivanje pomoći

Nemojte zaboraviti ispuniti dijagnostički popis za provjeru. Ako je moguće, uključite svoje računalo prije nego nazovete tvrtku Dell radi pomoći i zovite s telefona na ili pored računala. Možda će se od vas tražiti da unesete neke naredbe na tipkovnici, prenesete detaljne informacije tijekom operacija ili pokušate ostale korake rješavanja problema koji su mogući samo na samom računalu. Pri ruci imajte dokumentaciju računala.

Kontrolni popis dijagnostike

- Naziv:
- Datum:
- Adresa:
- Telefonski broj:
- Servisna oznaka i kôd za brzu uslugu (nalaze se na naljepnici na vrhu računala):
- Broj autorizacije za povrat materijala (ako vam ga je dao tehničar podrške tvrtke Dell):
- Operacijski sustav i verzija:
- Uređaji:
- Kartice za proširenje:
- Jeste li spojeni na mrežu? Da/Ne
- Mreža, verzija i mrežni adapter:
- Programi i verzije:

Pogledajte dokumentaciju operacijskog sustava kako biste odredili datoteke pokretanja računala. Ako je na računalo priključen pisač, ispišite sve datoteke. U suprotnom slučaju snimite sadržaj svake datoteke prije nego nazovete tvrtku Dell.

- Poruka o pogrešci, šifra upozorenja ili dijagnostička šifra:
- Opis problema i postupci rješavanja problema koje ste izvršili:

Kontaktiranje tvrtke Dell

Korisnici iz SAD-a mogu nazvati 800-WWW-DELL (800-999-3355).



NAPOMENA: Ako nemate aktivnu internetsku vezu, možete pronaći kontaktne informacije na vašem računaru koji ste dobili prilikom kupnje računala, pakiranju ili katalogu proizvoda tvrtke Dell.

Dell pruža nekoliko vrsta online i telefonskih usluga podrške. Raspoloživost ovisi o državi i proizvodu, i sve usluge ne moraju biti raspoložive u svim područjima.

Ako želite kontaktirati Dell radi prodaje, tehničke podrške ili korisničkih usluga:

1. Idite na **www.dell.com/ContactDell**.
2. Odaberite svoju zemlju ili regiju.
3. Odaberite odgovarajuću uslugu ili vezu za podršku na temelju vaših potreba.
4. Odaberite metodu kontakta Dell-a koji vam najviše odgovara.

Pronađite još informacija i izvora

Ako trebate:

ponovno instalirajte vaš operacijski sustav

pokrenite dijagnostički program za vaše računalo

ponovno instalirajte softver sustava

za više informacija o operacijskom sustavu
Microsoft Windows i značajkama

nadogradite svoje računalo s novim ili dodatnim
komponentama, primjerice kao novi tvrdi pogon
ponovno instalirajte ili zamijenite istrošene ili
dijelove u kvaru

Pogledajte:

„Medij za obnovu sustava“ na stranici 50

„Dell Diagnostics“ na stranici 42

„My Dell Downloads (preuzimanja za Dell)“
na stranici 39

support.dell.com

Servisni priručnik na **support.dell.com/manuals**



NAPOMENA: U nekim zemljama, otvaranje i zamjena dijelova vašeg računala može dovesti do poništenja jamstva. Provjerite jamstvo i pravila za vraćanje proizvoda prije rada na unutrašnjosti vašeg računala.

Ako trebate:

pronađite sigurnosne informacije za vaše računalo
pregledajte informacije o jamstvu, uvjetima
i odredbama (samo SAD-e), sigurnosne upute,
pravne informacije, informacije o ergonomiji
i licencni sporazum za krajnjeg korisnika

pronađite svoju servisnu oznaku/Express kôd
usluge — morate koristiti servisnu oznaku za
identifikaciju svog računala na
support.dell.com ili se obratite tehničkoj podršci

pronađite upravljačke programe i preuzimanja;
datoteke readme

pristup tehničkoj podršci i pomoći za proizvod
provjerite status svoje narudžbe za nove
kupovine

pronađite rješenja i odgovore na učestala pitanja

pronađite najnovije obavijesti o tehničkim
promjenama računala ili napredni referentni
materijal o tehnologiji za tehničare i iskusne
korisnike

Pogledajte:



sigurnosne i pravne dokumente koji su
isporučeni s vašim računalom i zakonsku
odredbu o usklađenosti početne stranice na
www.dell.com/regulatory_compliance

gornja strana računala
„Dell Support Center (Centar za podršku tvrtke
Dell)“ na stranici 38

support.dell.com

Specifikacije

Ovaj odlomak pruža osnovne informacije koje možete trebati prilikom postavljanja, ažuriranja upravljačkih programa za i nadogradnje svog računala.

 **NAPOMENA:** Ponude se mogu razlikovati po regijama. Za više informacija vezano za konfiguraciju vašeg računala pogledajte odlomak **Detailed System Information** (Detaljni podaci o sustavu) u Centar za podršku tvrtke Dell. Za pokretanje Dell Support Center (Centar za podršku tvrtke Dell) kliknite na **Start**  → **All Programs** (Svi programi) → **Dell** → **Dell Support Center** (Centar za podršku tvrtke Dell) → **Launch Dell Support Center** (Pokreni Centar za podršku tvrtke Dell).

Model računala

Dell XPS 8300

Procesor

Vrsta	Intel Core i5
	Intel Core i7

Skup čipova sustava

Vrsta	Intel H67
-------	-----------

Pogoni

Dostupno iznutra	dvije 3,5-inčne pregrade za SATA tvrde pogone
------------------	---

Dostupni izvana	dvije 5,25-inčne pregrade za umetanje kobiniranih SATA DVD+/-RW/Blu-ray Disc (opcionalno)/ Blu-ray Disc za višekratno zapisivanje (opcionalno)
-----------------	--

jedna 3,5-inčna pregrada za Flexdock ili Čitač medijskih kartica

Memorija

Priključci memorijskog modula	četiri priključka dostupna korisniku
Kapacitet memorijskog modula	1 GB, 2 GB i 4 GB
Vrsta memorije	1333 MHz DDR3 samo memorije koje nisu ECC
Minimalno memorije	3 GB
Maksimalna memorija	16 GB
Moguće konfiguracije mmorija	3 GB, 4 GB, 6 GB, 8 GB, 12 GB i 16 GB



NAPOMENA: Za upute o nadogradnji memorije pogledajte *Service Manual* (Servisni priručnik) na support.dell.com/manuals.

Audio

Audio kontroler	Integrirani 7.1 kanalni; audio visoke definicije s S/PDIF podrškom (optički)
-----------------	--

Video

UMA	
Video kontroler	Intel HD Graphics 2000
Diskretno	
Video kontroler	NVIDIA GT 420/ GTX 460 AMD HD 5450/HD 5670/HD 5770/HD 5870

Unutarnji priključci

Mini-PCIe	jedan mini utor
PCI Express x1	tri 36-pinska priključka
PCI Express x16	jedan 164-pinska priključka
SATA	četiri 7-pinska priključka

Vanjski priključci

Audio:

Gornja ploča	jedan priključak za stereo slušalice/zvučnike i jedan priključak za mikrofona
Stražnja ploča	šest priključaka za podršku 7.1 kanala
S/PDIF	jedan digitalni S/PDIF (optički) priključak

Vanjski priključci

eSATA	jedan priključak na stražnjoj ploči
Mrežni adapter	jedan RJ45 priključak
USB	dva na gornjoj ploči, dva na prednjoj ploči i četiri na stražnjoj ploči priključka kompatibilna s USB 2.0 jedan USB 3.0 kompatibilni priključak na stražnjoj ploči i jedan na prednjoj ploči (opcionalno)
VGA	priključak sa 15 otvora
HDMI	jedan 19-pinski priključak
Čitač medijske kartice	jedan 19-u-1 čitač kartica s četru utora

Baterija

Vrsta	3 V CR-2032 litijumska baterija na matičnoj ploči
-------	---

Snaga

Napajanje istosmjernom strujom

Snaga	460 W
Ulazni napon	115/230 VAC
Ulazna frekvencija	50/60 Hz
Izlazna struja	8 A/4 A

Komunikacija

Mrežni adapter	10/100/1000 Ethernet LAN na matičnoj ploči
Bežično (opcionarno)	WiFi i Bluetooth bežična tehnologija

Fizičke karakteristike

Visina	407,75 mm (16,05 inča)
Širina	185,81 mm (7,31 inča)
Dubina	454,67 mm (17,90 inča)
Masa	10,18 kg (22,40 funti)

Okruženje računala

Raspon temperature:

Radni 10°C do 35°C
(50°F do 95°F)

Skladištenje – 40°C do 65°C
(– 40°F do 149°F)

Relativna vlažnost od 20% do 80%
(maksimalno) (nekondenzirajuće)

Maksimalno tresenje (radno — mjereno s pokrenutom Dell Diagnostics na tvrdom pogonu i 2 ms polusinusnim impulsom; neradno — mjereno uz miran tvrdi pogon i 2 ms polusinusnim impulsom):

Radni 40 G za 2 ms s
promjenom u brzini
od 51 cm/s (20 in/s)

Neradno 50 G za 26 ms
s promjenom u brzini
od 813 cm/s (320 in/s)

Okruženje računala

Maksimalna vibracija (koristeći spektar nasumične vibracije koja stimulira korisničku okolinu):

Radni 0,25 GRMS

Neradno 2,20 GRMS

Visina (maksimalna):

Radni od –15,2 do 3048 m
(–50 do 10.000 ft)

Skladištenje od –15,2 do 10.668 m
(–50 do 35.000 ft)

Nivo zračnog onečišćenja G2 ili niže kako je definirano po ISA-S71.04-1985

Dodatak

Informacije za NOM ili Official Mexican Standard (samo za Meksiko)

Sljedeće informacije su pružene u uređaju(-ima) opisane u ovom dokumentu u skladu s zahtjevima Official Mexican Standard (NOM):

Uvoznik:

Dell México S.A. de C.V.

Paseo de la Reforma 2620 – Flat 11°

Col. Lomas Altas

11950 México, D.F.

Regulatorni broj modela	Regulatorna vrsta	Ulazni napon	Ulazna frekvencija	Nominalna izlazna struja
D03M	D03M004	115/230 VAC	50/60 Hz	8 A/4 A

Za pojedinosti pročitajte sigurnosne upute koje su isporučene s vašim računalom.

Dodatne informacije o sigurnosnim mjerama i najboljim postupcima potražite na www.dell.com/regulatory_compliance.

Indeks

A

adrese e-pošte

za tehničku podršku 55

adrese e-pošte za podršku 55

B

bežičnu mrežna veza 32

C

CD-i, reprodukcija i stvaranje 28

D

DataSafe Local Backup 47

DellConnect 54

Dell Dijagnostika 42

Dell Factory Image Restore 51

DVD-i, reprodukcija i stvaranje 28

F

FTP prijava, anonimno 55

G

gumb za izbacivanje 19

H

HDMI priključak 26

I

internetska veza 15

ISP

davatelj internetskih usluga 15

isporuka proizvoda

za povrat ili popravak 57

J

jamstvo za povrat 57

K

- Kôd za brzu uslugu **21**
- Kontaktiranje tvrtke Dell online **61**
- Kontrolni popis dijagnostike **60**

M

- Medij za obnovu sustava **50**
- mogućnosti računala **28**
- mrežni priključak
 - fiksiranje **32**
 - lokacija **27**

O

- opcije ponovne instalacije sustava **45**

P

- pomoć
 - dobivanje pomoći i podrške **53**
- Poruke sustava **40**
- pozivanje tvrtke Dell **59**

- priključak(-ivanje)
 - na Internet **15**
 - opcionalni mrežni kabel **11**
 - zaslon **8**
- priključci s prednje strane **18**
- problemi, rješavanje **31**
- problemi sa softverom **35**
- problemi s hardverom
 - dijagnosticiranje **42**
- problemi s memorijom
 - rješavanje **34**
- proizvodi
 - informacije i kupovina **56**
- pronalaženje dodatnih informacija **62**

R

- resursi, pronalaženje dodatnih **62**
- rješavanje hardverskih problema **42**
- rješavanje problema **31**

S

- Servisna oznaka **21, 59**
- specifikacije **64**
- svjetlo aktivnosti tvrdog pogona **19**

T

- TV prijamnik **15**

U

- upravljački programi i preuzimanja **63**
- USB 2.0
 - prednji priključci **19**
 - stražnji priključci **26**
- usluga za korisnike **54**
- utor za sigurnosni kabel **25**

V

- Vraćanje sustava **46**
- vraćanje sustava na tvorničke postavke **51**

W

- web mjesta za podršku
 - širom svijeta **55**
- Windows
 - Čarobnjak za kompatibilnost programa **36**

Z

- značajke softvera **28**

Tiskano u Irskoj.

www.dell.com | support.dell.com



ORYW08A01